

不同伸展臺類型與模特兒臺步動線之關係

王家玄

臺北市立大學

摘 要

每年在米蘭、倫敦、東京、紐約或巴黎時尚週，均透過舉行盛大且不同主題、季節的流行服裝秀表演，來吸引了來自全世界的流行先驅，包括模特兒、服裝本體、導演、評論與買家，共相參與當前的流行時尚盛會，成為一個相互牽動的流行創作體。其中服裝表演時氣氛營造與伸展臺類型、動線規劃息息相關。因此本文的主要目的，針對服裝表演舞臺結構之基本元素、常見不同伸展臺類型與臺步動線之關係、臺步動線編排之方式與原則等觀點進行瞭解，作為從事秀導、模特兒工作之參考與運用。

關鍵詞：舞臺佈局，模特兒，動線規劃，視覺傳達

壹、緒 論

近年來隨著時代與科技的進步，刺激了時尚流行產業之蓬勃發展，連帶提昇模特兒服裝表演工業之需求與機會 (王家玄, 2012)。然而一場服裝表演呈現內容，將包括了品牌概念 (服裝元素)、場地選擇、伸展臺類型、動線編排、情境背景、燈光效果之運用與模特兒們共同合作，才能引領時尚流行元素 (包銘新、王小群、李霞, 2005；朱煥良, 2012；陳珮玲, 2012；張原, 2007；鄭立紅, 2008；Mark, 2005)。其中許多服裝表演形式風格，不再是單純服裝秀之呈現，還結合許多不同空間選擇與舞臺設計背後之藝術巧思；同時在伸展臺類型、模特兒臺步動線編排上，亦不斷的訴求多變性與設計感，並透過投影映射媒體技術之運用與專業模特兒肢體、情境之呈現，以展現出服裝表演之張力、多元性與視覺傳達藝術未來性 (張原, 2007；Joanne, 2002)。此外，伸展臺是提供模特兒展現服裝表演重要之平臺，而服裝表演氣氛之烘托及營造出品牌服裝特色，與伸展臺類型、臺步動線之規劃

息息相關(包銘新等, 2005; 張原, 2007)。因此近年來伸展臺類型, 已由過去傳統 T 型思維, 延伸出許多不同元素且多元之類型, 目的就是希望, 除了能提供觀眾之不同視覺享受外, 亦能透過不同服裝元素, 結合多元臺步動線設計、音樂節奏與現代聲光娛樂效果, 以呈現出不同的肢體情境, 啟動個人的魅力與風采, 並讓現場觀眾感受到服裝表演美學藝術之生命力所在(朱煥良, 2012; 徐青青, 2006; 陳珮羚, 2012; 張紀文、張翔、錢安明、張記光, 2009; 鄭立紅, 2008; 關潔, 2008)。例如: 在 2008 年 Chanel 秋冬服裝秀中, 就大膽運用旋轉木馬之臺型設計, 透過不同情境道具設計、舞臺架構、燈光、音樂、服裝、元素之編排與結合, 並運用圓形不折返之走臺動線方式, 以傳達 360 度環形視覺效果, 創造出 Chanel 從過去到未來的時尚經典元素, 並為全球時尚圈揭開精彩之時尚大作(方惠宗, 2008; 包銘新等, 2005; 張原, 2007; 劉欣瑜, 2009)。而本文的主要目的, 在於瞭解服裝表演舞臺結構之基本元素、常見不同伸展臺類型與臺步動線之關係、臺步動線編排之方式與原則等觀點進行瞭解, 希冀作為從事秀導、專業模特兒之參考。

貳、服裝表演舞臺結構之基本元素

隨著設計師對時裝類型、質料、設計元素與服裝表演上不斷創新與突破, 許多服裝秀亦為了襯托與營造服裝表演氣氛及創造多元設計效果, 在場地選擇上, 廣泛地運用許多室內與室外空間, 包含綜合體育館、劇場、會議中心、飯店、博物館、電視臺棚、購物廣場、戶外建築空地、自然景觀等, 作為服裝表演空間呈現之另一選擇(王家玄, 2011; 董清松、張玲, 2003; 張紀文等, 2009; 關潔, 2008)。同時在舞臺設計上, 亦加入了許多不同元素結構, 例如: 舞臺上搭建平臺、斜面舞臺、升降舞臺、伸縮舞臺與平行舞臺, 來迎合設計師整體藝術創作, 使服裝秀內容變得更加多樣化, 以傳達出許多獨特的效果與情境(肖彬, 2008; 徐青青, 2006; 鄭立紅, 2008)。而所謂服裝表演的舞臺設計, 是指舞臺背景、臺面、周圍環境的裝飾與舞臺造型設計之統稱(徐青青, 2006)。依舞臺結構可分為舞臺與伸展臺兩部分, 舞臺是指模特兒集中上、下場較大面積之背景區域稱之; 伸展臺(runway)是指舞臺延伸至觀眾席區域稱之(郭佳嵐、願萍、白靜, 2011)。其中舞臺背景是構成舞臺與表演氣氛之重要元素, 分為前、後臺, 前臺背景位於伸展臺中間, 一般作為呈現 logo 之處; 後臺背景位於前臺背景之兩側, 在結構上會形成部分重疊, 但在呈現上視為一體(張原, 2007; 鄭立紅, 2008)。此外在舞臺背景類型上, 一般會透過平面式繪畫布景、立體布景或透過固定式屏風、推拉式、空透式或裝飾性背景設計之使用, 來增添出舞臺之表現力, 同時作為分割空間之功能; 因此在舞臺背景高度與寬度上, 就有其基本規格設定, 一般標準尺寸長將設定為 210-240 公分、寬為 300-350 公分, 但有些商品為了欲突顯出其多元變化性, 還是會依據不同品牌需求, 呈現出不同之規格設定。所以近來許多服裝秀在背景設計上, 會透過縱與深度之設計理念, 將品牌主題和服裝風格結合, 並利用 LED 螢幕、幻燈片、圖案或即時投影等方式, 以呈現出層次感與豐富的視覺效果, 讓觀眾在欣賞服裝表演時, 增

加其秀場整體氣氛。另在舞臺臺面材料之使用上，亦呈現出形式多元化情形，一般會使用傳統式木板材質外，尚運用到玻璃、金屬、地毯、褶皺的織物、維尼綸織物、紙張、化學 PVC 等材料，作為伸展臺面之素材選擇，目的就是希望除力求美觀、安全、實用性外，並能發揮防滑功能，以避免模特兒在伸展臺上跌倒的情形發生（朱煥良、霍美霖，2009；張紀文等，2009；劉欣瑜，2009）。

此外在舞臺造型設計上，亦打破過去單一 T 型伸展臺之形式呈現方式，隨設計師對服裝表演呈現之多元需求，因而延伸出許多不同之舞臺類型，但不管任何臺型，均需透過主舞臺來傳達，並藉由觀眾位置包圍舞臺周邊，以突顯出正面、背面、側面之廣度視覺效果；同時在空間、長度、寬度、高度及舞臺背景之功能與結構上，除需能滿足所有表演形式之要求，以提供模特兒在伸展臺上，有足夠的肢體展現與表演空間外，並能讓觀眾在欣賞服裝秀時，可洞悉臺上模特兒整體服裝設計元素，輕鬆自在且不受拘束的欣賞服裝表演（朱煥良，2012；肖彬，2008；張紀文等，2009；關潔，2008）。因此，伸展臺在設計上，有其基本型態設定與架構，有鑑於此，以下將針對 T 型伸展臺之基本結構與功能（長度、寬度、高度），來加以說明之：

一、長度

伸展臺之長度設計，攸關視覺的傳達性與模特兒在臺上是否有足夠的空間去呈現服裝多元特性（肖彬，2008；夢越，1996）。一般設定在 10~12 公尺左右，由 120 公分寬、240 公分長不等的木質地板組合而成（董清松、張玲，2003）（圖 1）。近年來在國外時裝週上，其伸展臺長度設計甚至設定在 20-30 公尺左右，就是希望能傳達出場地之壯觀與視覺之氣勢感；反觀較短的伸展臺設計，雖然可透過複雜與多變性之臺步動線編排，但在視覺傳達上，亦無法塑造出模特兒在臺上整體氣勢感與整體視覺全面性之問題（王家玄，2012）。因此，伸展臺長度除可傳達視覺效果與廣度外，另一部份正考驗著模特兒的專業能力展現（朱煥良，2012；關潔，2008）。

二、寬度

伸展臺之寬度設計，將直接影響模特兒同時出場展示服裝之數量與整體視覺效果，因此當寬度設定在 120 公分時，至多只能呈現兩位模特兒的表演空間；倘若將寬度設定在 240 公分或更寬之距離時，更能有效的強調出多人在臺上的豐富性與視覺傳達之效果（董清松、張玲，2003；張原，2007；關潔，2008）。

三、高度

伸展臺之高度設定，主要在突顯模特兒與觀眾之層次感、場地空間和觀眾的可視度，並強調模特兒和服裝之間獨特性，使觀眾能輕鬆觀看作秀（肖彬，2008）。一般設定在 45-90 公分，但取決於服裝表演場地空間之型態而有所差異，像是在巴黎 Galleries Lafayette 展覽廳所舉行之服裝表演，伸展臺之高度則設定在 20-25 公分與 2013 Burberry 春夏發表會，其

伸展臺為無高度設定，目的皆是希望拉近與觀眾距離，感受服裝所要展現的風格與特色（劉欣瑜，2009）。因此當前表演舞臺之設計型式眾多，有些強調舞臺高度，有些則無特定形式，但應根據不同場地及空間需求，而有不同設計概念，但為了使觀眾在觀賞服裝秀時有較佳之視覺觀賞角度，在伸展臺之高度設計時，可將觀眾座位設定成階梯形式，並透過左、右、前面三個不同方向之設計原則，增加不同角度之視覺效果，但需注意觀眾席之平視視線角度，希能落在臺上模特兒之膝部、胯骨的位置，以減少觀眾視線不良或壓力的產生（肖彬，2008；徐青青，2006；張原，2007；關潔，2008）。



圖 1. 伸展 T 臺樣式，長 240 公分、寬 120 公分、高 45-90 公分，總長度為 10-12 公尺。

參、常見不同伸展臺類型與臺步動線之關係

由於時裝表演的性質、規模、屬性不同，使伸展臺種類設計概念眾多，而不同主題風格，將依據演出規模（表演服裝數量）、模特兒參與人數、場地大小，來進行策劃與需求之設計（周曉鳴，2010）。其常見之伸展臺類型可分為 T 型、I 型、X 型、H 型、Y 型、U 型、Z 型、S 型、V 型、圓形式與自然環境舞臺等風格（董清松、張玲，2003；關潔，2008）。而不同伸展臺有著不同之動線規畫特色，其中 T 型伸展臺是所有伸展臺中最为常見之臺型，所表達的舞臺效果就是簡單、視野之全面性、U 型伸展臺呈現出流暢度、Y 型伸展臺呈現出張力感、H 型伸展臺呈現出趣味性風格、S 型伸展臺呈現出多元變化性，其他則依循 T 臺型式做延伸性之變化（包銘新等，2005；張原，2007）。以下將針對不同類型伸展臺概念逐一說明之：

一、T 型

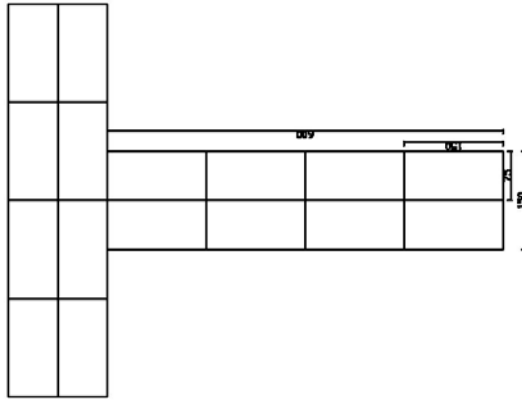
最為常見的基本伸展臺類型，臺型簡單、視野廣泛，能夠使模特兒在臺上發揮服裝的最大展現效益，被廣泛的運用在大型服裝秀、產品發表等場合（包銘新等，2005；關潔，

2008)。在動線走法上，模特兒可藉由舞臺兩側任一出口上臺，走至中心點亮相後，直接沿著向前延伸的伸展臺展示服裝，並可藉由一趟或一趟半走法，來呈現服裝的設計元素、張力與模特兒的個人風采（董清松、張玲，2003）。但需注意之處，若當臺上只有一位模特兒展現時，所有焦點將聚集在臺上模特兒身上，因此有些許細微動作，包括眼神亂飄、不專注、肢體不協調、同走同腳、不在音樂節拍上或沒走在舞臺的中線等問題，將會被放大出來；同時在與前一模特兒返回時之距離應確實掌握，否則容易造成情境動作姿勢不在一起或相撞的情形發生（王進華，2010；李俞霏、楊永慶，2010）（圖 2）。



圖 2. T 型伸展臺樣式。

二、I 型

是一種前、後同一寬度的舞臺設計概念，主要能夠增加模特兒展示的空間，且更加接近觀眾；而後臺的部分，可增加階梯，以增加展示的空間感與運用性（李俞霏、楊永慶，2010；董清松、張玲，2003；張原，2007）。因此在動線設計編排上，可透過先集中、再延伸之動線安排方式，以增加其視覺收、放之效果（圖 3）。

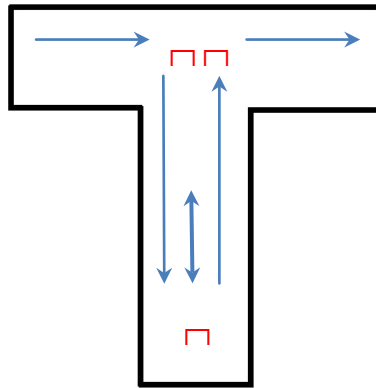

圖 3. I 型伸展臺樣式。

三、X 型

此臺型是一種具獨特性之設計風格形式，在形式上由兩個交叉 90 度的平臺所構成，此類型結合全方位、多角度的臺步動線展示特點，同時此類型具備追求空間的流動性之特點，可增加模特兒的展示能力。因此在動線設計上，模特兒可藉由四個不同的點，透過交叉情境、多人在舞臺上之動線設計方式，呈現出服裝的特色，並讓所有觀眾的視覺角度更廣，並呈現出多元變化之動線編排方式（李俞霏、楊永慶，2010；董清松、張玲，2003；張原，2007）（圖 4）。

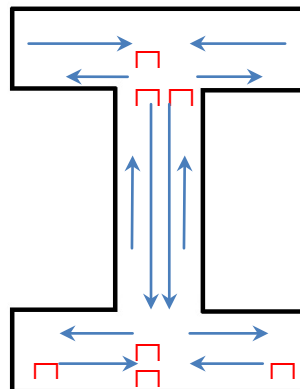

圖 4. X 型伸展臺樣式。

四、H 型

此類型伸展臺包括兩個直線部分，同時連接前臺與後臺區域，優點就是能夠同時呈現多位模特兒在伸展臺上展示服裝之效果，因此在動線編排上可透過不同定點、重疊、多層次之設計，增加臺步動線之變化性外，並呈現出多位模特兒在臺上層次感，以增加觀眾全面性與視覺效果，特別適用於大型服裝表演。過去法國設計師桑麗卡 (Sonia Rykiel)，一次用了 12 位模特兒，穿上同樣服裝，站在伸展臺上，來吸引觀眾的目光，呈現出大器的臨場感；而美國設計師 (Rudi Gemreich) 亦使用三個大 H 型伸展臺，呈現出獨特的設計風格（李俞霏、楊永慶，2010；董清松、張玲，2003；張原，2007；關潔，2008）（圖 5）。

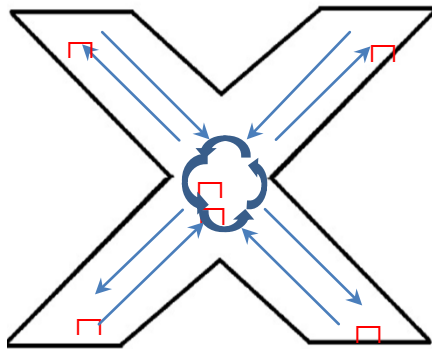

圖 5. H 型伸展臺樣式。

五、Y 型

是由基礎 T 型臺延伸出兩個相同角度的臺型，此類型的伸展臺非常具有吸引力與張力性，且能夠使模特兒在臺上，增加其表演的多元性之眾多特點（李俞霏、楊永慶，2010；董清松、張玲，2003；張原，2007）（圖 6）。因此在動線設計上，可藉由左、又兩側之出口，將模特兒向中集中後，再作延伸直線動線之呈現，使舞臺視覺上，呈現向外延伸與豐富多元之特性。

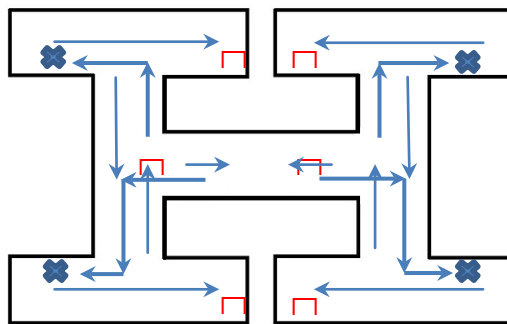

圖 6. Y 型伸展臺樣式。

六、U 型

是一種利用劇場設計概念變化而來的臺型，此類型能夠增加觀眾的視覺角度，並突顯出整體流暢度，使模特兒在臺上的表演空間更大（李俞霏、楊永慶，2010；張原，2007）。U 型舞臺動線設計最多可安排三到四人同時在舞臺上情形，因為舞臺空間與長度較大關係，並可同時搭配動態與靜態形式來呈現不同服裝的概念，使舞臺上模特兒有一定的人數，讓觀眾能更清楚體會服裝表演之串連性（劉欣瑜，2009）。2003 年凡賽斯（Gianni Versace）、2007 年芒果（Mango）、2008-2009 年皮爾卡登（Pierre Cardin）秋冬服裝發表會，均以 U 型伸展臺作為舞臺設計，同時利用兩側出入口，設計成單側不折返之臺步動線巧思，以呈現出流暢之視覺效果（李俊東，2007）。另外，在 2008 年愛馬仕（Hermes）首次在上海環球金融中心服裝發表會，舞臺也設計 U 型伸展臺，配合簡潔設計和精細剪裁，襯托出男性挺拔身影和寬厚肩線線條，並透過 1 by 1 流暢之臺步動線設計，以傳達出簡單實用、低調、奢華與生動鮮明間的平衡美學（紫菊，2008）（圖 7）。

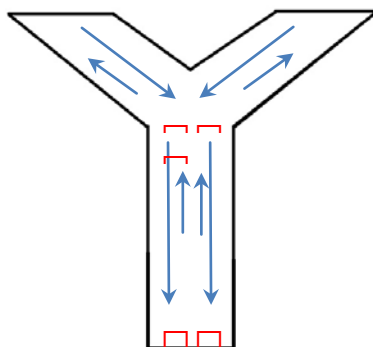

圖 7. □ U 型伸展臺樣式。

七、Z 型

是一種看似簡單但形狀有點複雜的臺型設計，此類型有助於讓模特兒透過許多不同角度呈現轉身動作，以增加在臺上服裝的展示機會，因此在動線編排上，可藉由不同定點之轉身動作，加上交叉行進之動線設計，以呈現出舞臺元素之獨特風格（李俞霏、楊永慶，2010；陳珮羚，2012；董清松、張玲，2003；張原，2007）。在 2010 年 French Connection 冬季服裝秀，就大膽設計出 Z 型伸展臺，透過模特兒多變複雜的動線設計，來傳達出舞臺與情境之特殊效果（小艾，2010）（圖 8）。

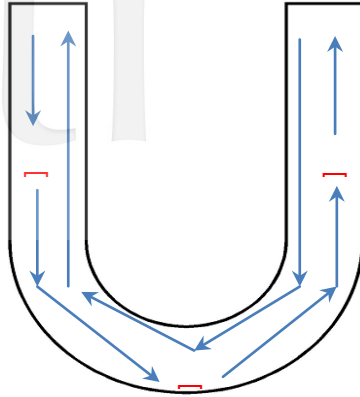

圖 8. Z 型伸展臺樣式。

八、S 型

是一種多元變化性之舞臺呈現類型，可利用流線型視覺效果，呈現出單一不折返之動線設計（李俞霏、楊永慶，2010；張原，2007）（圖 9）。2011/2012 朗姿 (Lancy From 25) 秋冬高級成衣發表會，就別於其他時裝設計臺型設計，使用了全球僅有的 S 型伸展臺與高科

技精准對位 3D 設計，同時採用模特兒不返場的創意走秀路線，突顯出特殊流線之設計氛圍與 360 度視覺角度設計，讓觀眾得到最佳之欣賞視野，並在白色燈光點綴下，創造出立體蜿蜒的舞臺設計與奢華、魅惑、神秘的視覺盛宴 (李耕，2011)。

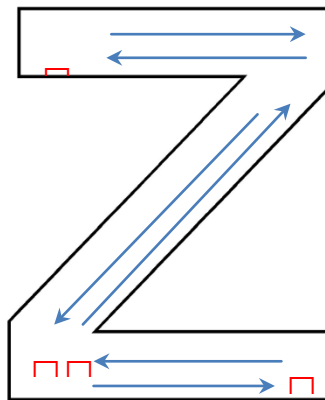

圖 9. S 型伸展臺樣式。

九、V 型

在過去所有服裝秀伸展臺設計概念中，是一種特別的設計思維與呈現方式，在動線設計上，可藉由單一出口或兩側出口，作為動線設計上不規則反覆交替之呈現方式。在 2009 年維多利亞秘密 (Victoria's Secret) 內衣秀，就是以品牌之英文字母 V，作為伸展臺設計之概念，並結合服裝、舞臺、歌手、音樂及炫麗之 LED 燈光效果，與透過多變化的動線編排，將五套不同組合系列的服裝，呈現出專屬品牌特色與獨特、唯美之服裝秀 (Ashley, 2009) (圖 10)。

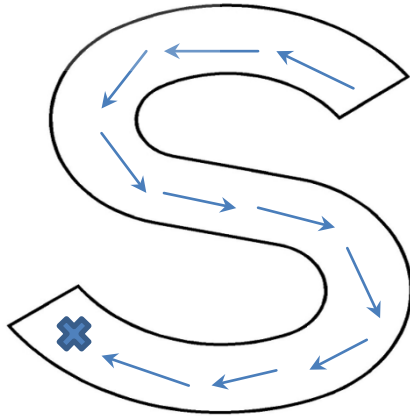

圖 10. V 型伸展臺樣式。

十、圓形與半圓形舞臺

是一種強調 360 度視覺多元性之舞臺類型，在動線編排上，可透過單一不折返動線設計，呈現出視覺全面之特性 (李俞霏、楊永慶，2010) (圖 11)。在 2008 Chanel 與 2011 年 Fendi 服裝秀中，就分別以圓形伸展臺與圓形旋轉木馬舞臺效果，打破過去傳統舞臺思維，呈現出 Chanel 與 Fendi 從過去到未來的時尚經典元素中 (方惠宗，2008；劉欣瑜，2009)，同時以單一不折返動線設計思維，傳達出整體視覺、服裝設計元素之綜合美學藝術，讓服裝秀呈現出廣度視覺設計之風格 (包銘新等，2005；張原，2007)。

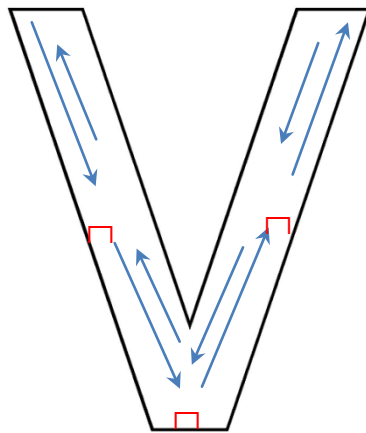

圖 11. 圓型伸展臺樣式。

十一、自然環境與情境式舞臺

此類型場地結構，在動線編排上並無既定之走位方式，主要將依循自然環境之場地設計作為主要依據，因此在動線設計上，大多透過簡單一趟 1 by 1 之走法，呈現出簡單、大方與多元之特性。2007 年 Fendi 大秀中，在居庸關長城舉行，現場結合聲光 3D 投影之設計、舞者與塗鴉藝人演出，並動用包含中國、臺灣與外國模特兒 88 位，以傳達出特殊視覺時尚享受 (李昉，2007；李佳靜，2007)。

肆、臺步動線編排方式與原則

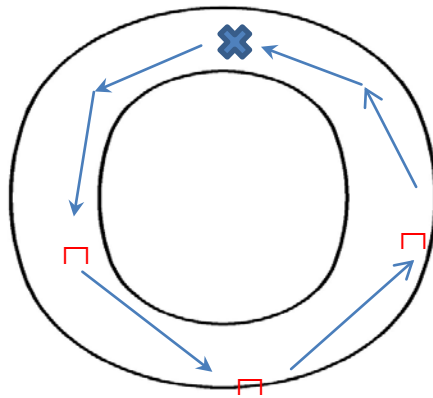
在服裝表演中，動線之編排，均具其特殊意義與形式要求，模特兒將依據不同伸展臺類型、服裝元素、音樂節奏與頓點，透過不同之動線變化與位置，以呈現出不同的肢體、情境與表情 (徐青青，2006；董清松、張玲，2003；鄭立紅，2008)。因為服裝秀是連續情境之表演方式，除透過不同主題、色系、質料、剪裁，呈現出的服裝多元性之外，尚需倚賴多元的動線規劃，襯托其出服裝秀之整體氣氛與不同向度、空間時裝表演之主題。因此透過簡單俐落或多元複雜之動線設計與規劃，將能讓觀眾的思維與服裝元素之內在情感意

義連接在一起，讓表演更具感染力（鄭立紅，2008）。而伸展臺臺步動線，將依照服裝秀的形式、類型、服裝元素、伸展臺屬性，有著不同規劃與視覺效果，它將與模特兒、觀眾、伸展臺產生微妙的關係（張原，2007；關潔，2008）。常見臺步動線設計，可分直線動線、交叉動線與環形（U type）動線設計：

一、直線動線設計

在伸展臺上最常見的臺步走位方式，由後向前、前向後的動線設計，呈現出簡潔、乾淨分明的感覺，廣泛運用在 T 型伸展臺概念中，一般可分為一趟、一趟半走法（關潔，2008）。其中一趟走法，分為單點亮相與多點亮相呈現方式；單點亮相走法，就是模特兒從後臺出來至前臺背板時，不亮相直接走中線到舞臺盡頭，擺出第一個姿勢，然後直接按原路線返回。另一就是一趟多點亮相走法（三個亮相點），就是從後臺出來至前臺背板時，呈現第一個亮相點，然後至舞臺盡頭，呈現第二個亮相點，返回至前臺背板後，再呈現第三個亮相點的動線走位方式。這種走法廣泛運用在國外設計師時裝週中，同時在模特兒人數與服裝眾多的情境下，模特兒大多被分配到一至兩套服裝，設計師就會希望透過簡潔的走位方式來完成服裝的呈現（王進華，2010；張紀文等，2009）。而一趟半大多為多點動線設計走法（五個亮相點），分別為前臺背板亮相點、舞臺盡頭、舞臺中點、舞臺盡頭、返回至前臺背板亮相點。主要目的就是希望模特兒在伸展臺上，能有多一點時間呈現出服裝的完整性，並利用每個亮相點，呈現出服裝多元之設計感，以結合每個停頓亮相之間，讓後臺模特兒有更充足的時間更衣（王菁，2008；包銘新等，2005；張紀文等，2009；關潔，2008）。此走法大多在模特兒人數、服裝套數少與配件過多之服裝內容時，秀導就會運用此動線設計安排，增加模特兒在伸展臺上停留的時間性與多元呈現內容（圖 12 a,b）。



圖 12. (a) 基本動線走法，A 出 B 一趟回；(b) 基本動線走法，A 出 B 一趟半回。

二、交叉動線走法（一）

模特兒由右後向左前，再由左前向左後或由左後向右前，再由右前向右後之動線設計，進行位置變換的動線設計（王菁，2008；張紀文等，2009；張原，2007；關潔，2008）。主要針對不同型態之伸展臺或沒有制式舞臺，因此在動線設計呈現上，將結合 1 by 1 單點、多點與交叉的走法，主要目的希望透過許多不同交叉走位方式，呈現出服裝的多元性與多人在伸展臺上的豐富效果性與不穩定、不平衡之運動感，因此透過許多不同亮相點的走位方式來呈現，廣泛運用在運動服裝、牛仔褲之動感服裝表演中，其優點是可增加多人在舞臺的豐富性，但缺點就是有時動線設計過於複雜（圖 13 a,b）。

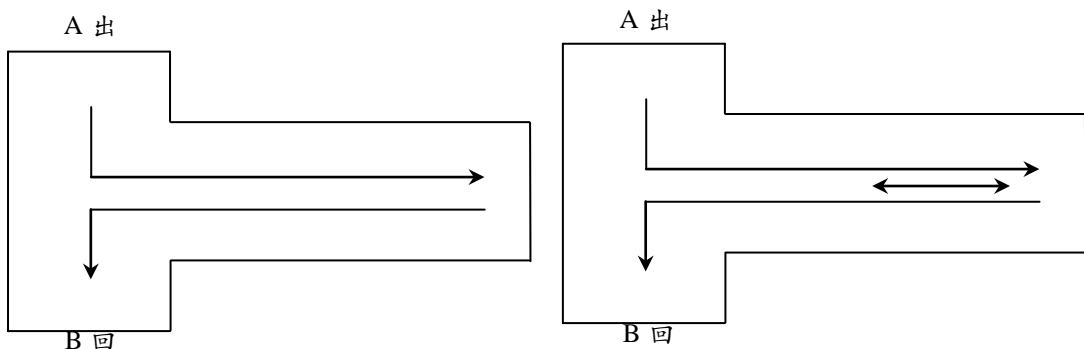

圖 13. (a) 單人固定出口交叉動線走法；(b) 雙人不同出口交叉動線走法。

三、交叉動線走法（二）

在動線呈現上，模特兒將結合 1 by 1 單點、多點與交叉的走法，由右後向左前，再由左前向右前或由左後向右前，再由右前向左前之動線設計，進行位置變換的動線安排（王菁，2008；張原，2007；關潔，2008）。主要可呈現出個性與力度感，廣泛運用在百貨公司小伸展臺之休閒、運動、個性風服裝之呈現方式或 3C 手機、電腦等相關產品之展示（圖 14 a, b, c, d）。

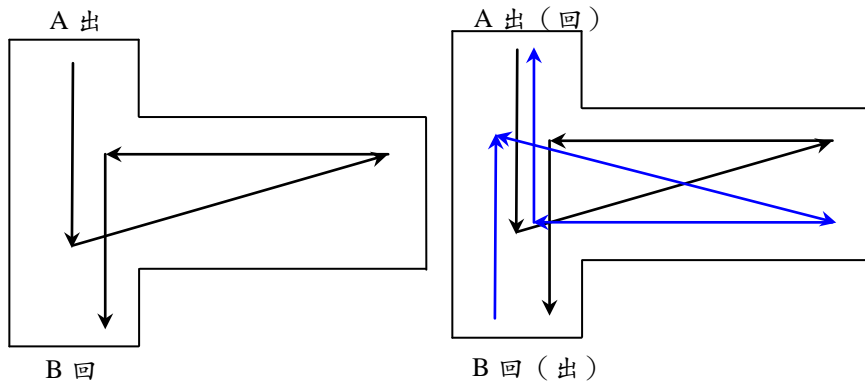

圖 14. (a) 多點交叉臺步動線走法；(b) 多點交叉+波浪臺步動線走法。

之連貫性、立體性、多變性，透過許多複雜多變之動線走位方式，來增加在臺上之視覺多層次與豐富感，讓服裝表演內容展現出多元性與視覺藝術之未來性，並共同創造出許多令人驚艷的視覺畫面與舞臺效果。因此伸展臺是模特兒服裝表演的藝術空間，透過不同類型舞臺結構及簡單或複雜多變之臺步動線編排後，將可洞悉模特兒整體服裝設計元素外；亦能增加其觀眾視覺觀賞角度之全面性與服裝表演綜合藝術，使伸展臺、模特兒與臺步動線之間，形成密不可分之微妙關係。未來將進一步探討 2014、2015 年不同品牌服裝秀舞臺設計形式風格與所傳達之視覺意義。

參考文獻

- 小艾 (2010)。型格 *British Chic : French Connection Winter10 時裝秀*。取自新浪博客網，網址 http://blog.sina.com.cn/s/blog_612604830100ool1.html
- 王家玄 (2011)。伸展台步演示對模特兒之重要性。《臺北市立體育學院動態藝術學刊》，3，44-53。
- 王家玄 (2012)。國內模特兒市現況與迷思。《運動研究》，21 (2)，87-102。
- 王菁 (譯) (2008)。《完全模特手冊》。北京：巴赫。(Balhorn, L. A., 1990)
- 王進華 (2010)。伸展臺步演示對模特兒之重要性。《臺北市立體育學院動態藝術學刊》，3，44-53。
- 方惠宗 (2008)。香奈兒旋轉木馬 8/15 炫惑臺北。取自自由電子報，網址 <http://www.libertytimes.com.tw/2008/new/aug/5/today-fashion7.htm>
- 包銘新、王小群、李霞 (2005)。《時裝表演藝術》。上海：東華大學。
- 朱煥良 (2012)。《服裝表演基礎》。北京：中國紡織。
- 朱煥良、霍美霖 (2009)。發佈會時裝秀的舞美設計研究。《電影文學》，14，99-103。
- 李昉 (2007)。FENDI 長城秀最震撼的盛宴。取自人民網，網址 <http://lady.people.com.cn/GB/1091/6461875.html>
- 李佳靜 (2007)。Fendi 長城辦時尚宴。取自聯合早報網，網址 <http://woman.zaobao.com/pages6/fashion071026.html>
- 李俞霏、楊永慶 (2010)。《服裝表演與策劃》。北京：中國輕工業。
- 李俊東 (2007)。聖帕颱風下的 Mango 秋冬秀和凱渥夢幻之星。取自李俊東時尚愛情型男東遊記網，網址 <http://blog.roodo.com/tungtungshow/archives/3951901.html>
- 李耕 (2011)。朗姿 (LANCY FROM 25) 閃耀時裝周 傾力打造奢華視覺。取自雅虎時尚網，網址 <http://lady.cn.yahoo.com/yopen/20110325/276126.html>
- 肖彬 (2008)。從異彩紛呈的 T 臺設計看時裝表演的創意性。《藝術設計研究》，4，46-49。
- 周曉鳴 (2010)。《服裝表演組織實務》。上海：東華大學。
- 徐青青 (2006)。《服裝表演、策劃、訓練》。北京：中國紡織。

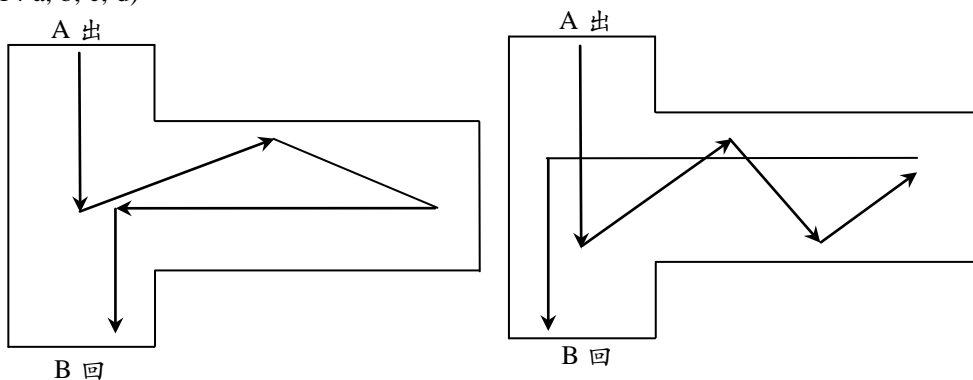
- 紫菊 (2008)。愛馬仕 08 年秋冬男裝中國首演。取自時尚網，網址<http://www.trends.com.cn/luxury/top/2008-09/154951.shtml>
- 郭佳嵐、願萍、白靜 (2011)。《服裝表演訓練與編導》。重慶：西南師範大學。
- 陳珮羚 (2012)。《服裝秀場策展與空間設計研究》(未出版碩士論文)。中原大學，桃園縣。
- 董清松、張玲 (2003)。《服裝表演導航》。北京：中國紡織。
- 張紀文、張翔、錢安明、張記光 (2009)。《服裝表演組織與編導》。安徽：合肥工業大學。
- 張原 (2007)。服裝表演舞臺設計的視覺表現形式。《西安工程科技學院學報》，21 (4)，459-462。
- 夢越 (1996)。《視覺傳達》。哈爾濱：黑龍江科學技術。
- 鄭立紅 (2008)。淺述時裝表演編導與技巧。《實踐與探索》，4，215-216。
- 劉欣瑜 (2009)。《時裝模特兒與表演空間之研究》(未出版碩士論文)。國立宜蘭大學，宜蘭縣。
- 關潔 (2008)。《服裝表演：組織與編導》。北京：中國紡織。
- Ashley, K. (2009). *Victoria's Secret Fashion Show 2009*. Retrieved from examiner.com. Website: <http://www.examiner.com/article/victoria-s-secret-fashion-show-2009>
- Joanne, E (2002). The aesthetic economy- The production of value in the field of fashion modelling. *Journal of Consumer Culture* November, 2 (3), 317-339.
- Mark, T. (2005). *Fashion Brands: Branding Style from Armani to Zara*. Kogan Page Ltd: Virginia.

The Connection between Different Runway Stages and Routes Arrangement

Chia-Hsuan Wang

University of Taipei

Abstract

Every year in Milan, London, Tokyo, New York or Paris, the series of fashion weeks in each country are the major events which presented by fabulous fashion shows in various topics. These events attract worldwide industrial pioneers including designers, models, directors, commentators and of course buyers. By their participation, these fashion events become a fashion creation. Besides, one of the important factories of the event is the fashion show. Therefore, the purpose of this study was to understand basic elements of fashion show including the connection between different types of runways and routes, the principle of route design. This research will be a reference for new talents in show directing and modeling.

Keywords: staging framework, runway model, routes arrangement, vision transmission